



Connecting device



DBM5 DBM7,5 DBM10

Instructions and warnings for the fitter

Istruzioni ed avvertenze per l'installatore

Instructions et recommandations pour l'installateur

Anweisungen und Hinweise für den Installateur

Instrucciones y advertencias para el instalador

Instrukcje i uwagi dla instalatora

Warnings

- This instruction manual contains important information regarding safe installation. Read all the instructions before proceeding with the installation. Save this manual for future reference.
- This manual is has been especially written for use by qualified installation technicians.
No information given in this manual can be considered as being of any interest to end users!

- Any use of DBM other than that described in this manual is forbidden; improper use can be dangerous and cause personal injury or damage to property.
- Do not modify any parts other than as described in these instructions; operations of this type can only cause malfunctions; NICE disclaims all responsibility for damages resulting from modified products.
- The packaging materials for DBM must be disposed of in compliance with the regulations locally in force.

1) Description and intended use of the product

DBM is a mechanical device consisting of an aluminium guide in which a cable holding chain has been inserted, enabling the electrical connection of one or two safety sensitive edges installed on doors or gates with linear movement, such as the leaves of sliding gates.

The aluminium guide must be mounted on the entire length of the leaf. It comes in lengths of 2.5 meters which can be joined together using the pins provided for this purpose.

Figure 1 shows an example of DBM installation on a typical automatic gate.

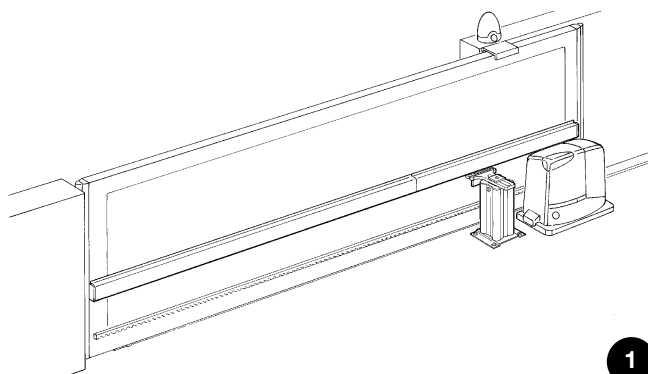

2) Installation

1. Check the minimum distances between the post and the ends of the guide with the leaf in the fully open and fully closed position, as shown in figures 2 and 3.

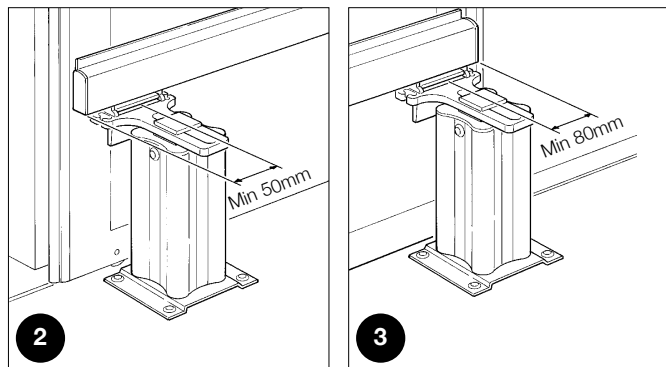

2. Determine at which height on the leaf the aluminium guide must be mounted, and the position of the post, considering the dimensions shown in figure 4

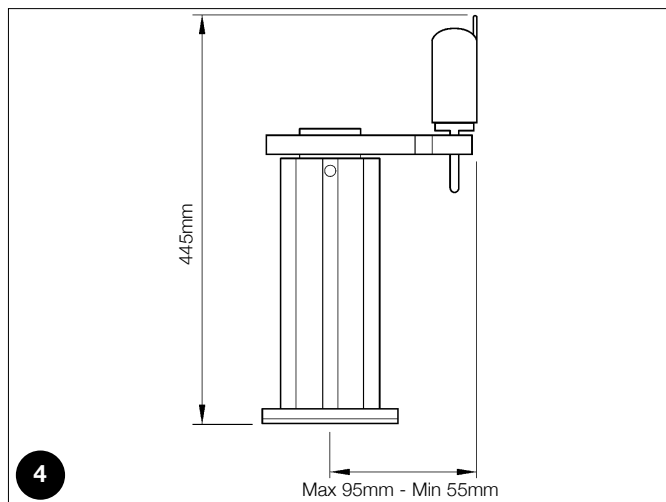

⚠ To prevent needless torsional stress on the post, mount the aluminium guide as low as possible

3. Make sure that there is enough room on the leaf for mounting the guide.

⚠ The guide must be mounted in a perfectly horizontal position and must be absolutely straight.

4. To mount the first section of aluminium guide on the leaf you need to drill holes at intervals of 50 cm along the upper edge and use screws that are suited to the leaf material.

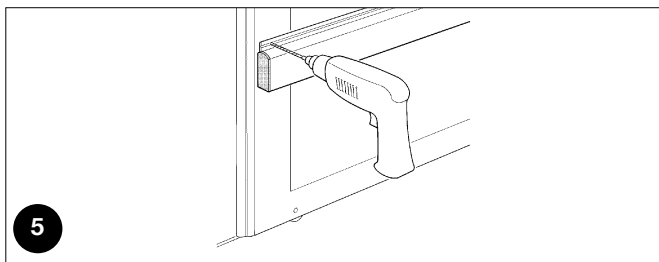

5. Using 3 of the pins provided for this purpose, join the second section of aluminium guide and proceed in the same manner for any other sections required. When you reach the end of the leaf, cut any excess guide off.

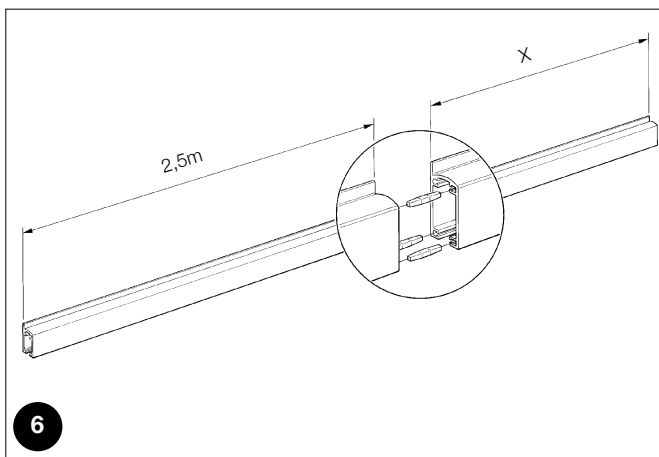

6. Assemble the post as shown in figure 7. If you have mounted the guide at a height of less than 445mm, the post must be shortened by cutting off a section at the bottom end.

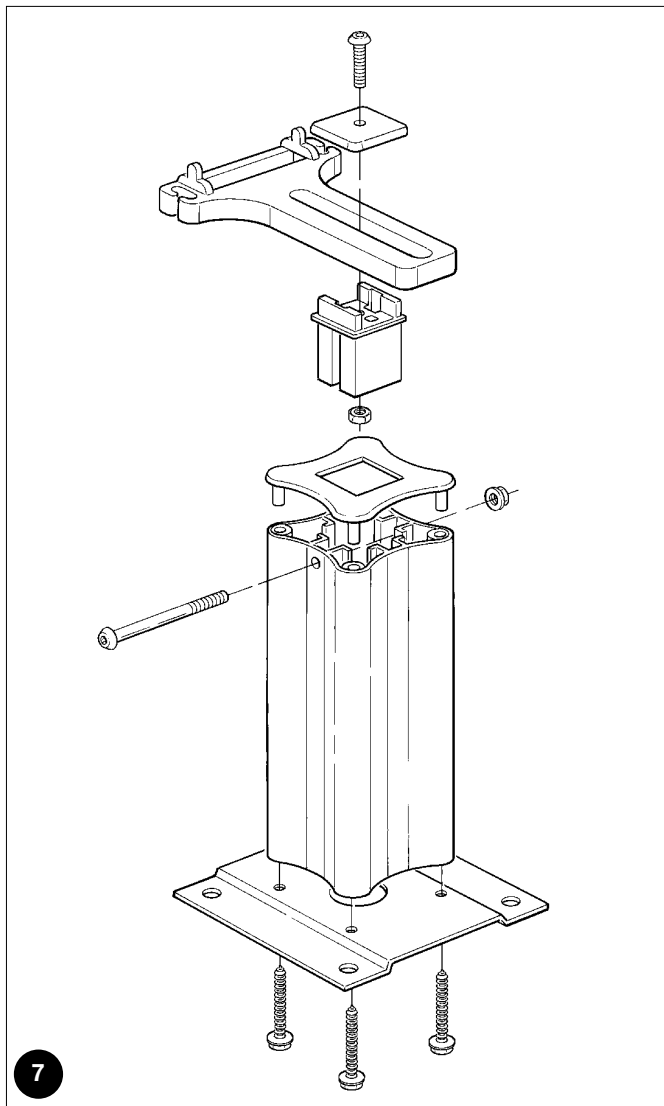

- 7. Prepare the cable holding chain, joining the links of the pre-assembled sections until you reach the exact length of the aluminium guide
- 8. Place the cable holding chain on a surface with the side where the openings are facing upwards and, with the help of a probe, thread the cable through it. At both ends, leave enough extra cable to reach the points for the electrical connections.
- 9. Insert the cable holding chain inside the aluminium guide, as shown in figure 8.

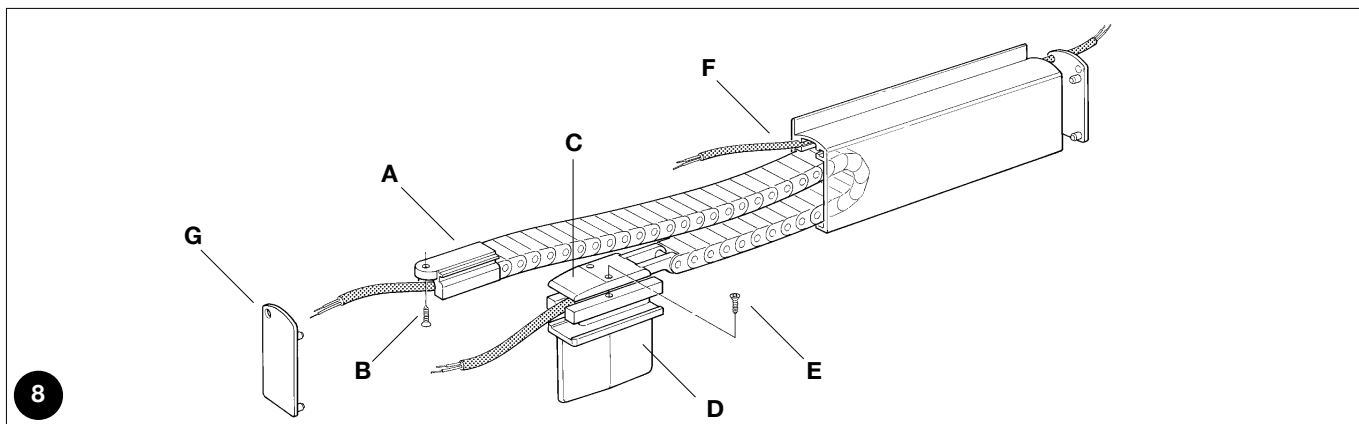

- 10. On the upper section of the cable holding chain connect leading end "A"; then insert it in the appropriate guide seat and lock it in position using screw "B".
- 11. Assemble the sliding carriage, joining the two parts "C" and "D" with the screws "E".
- 12. Insert the assembled sliding carriage in the guide and make sure it slides smoothly along the entire length of the chain. The sliding carriage must not be lubricated!
- 13. If you need to mount a second sensitive edge on the opposite side of the leaf, thread the electrical cable through hole "F", then drill holes in the caps at point "G".
- 14. Insert the cable in the post as shown in figure 9; then insert the head of the post in the guide's sliding carriage.

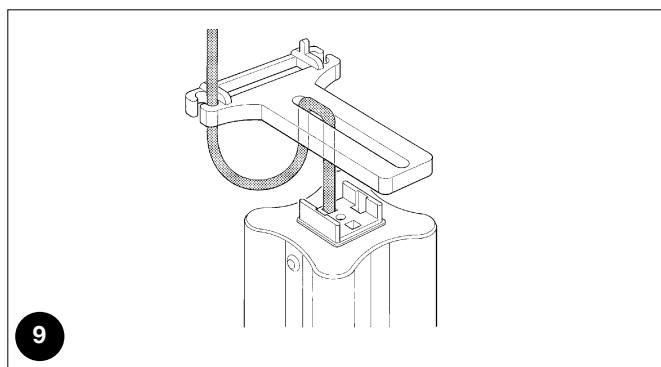

- 15. Secure the post to the ground in the pre-determined location, using suitable screws and screw anchors.
- 16. Adjust the head of the post so that it will not be subject to bending during the entire travel of the leaf, then tighten all the screws.
- 17. Try sliding the leaf along its entire length, making sure that the post is not subject to any lateral or crosswise thrusts other than those thrusts resulting from the normal sliding of the carriage.
- 18. Make the electrical connections of the sensitive edge: connect one end of the cable and the edge detection unit, then the other end of the cable.

3) Testing

To test the DBM guide you need to carry out the following checks:

- Slide the leaf along its entire length, making sure that the sliding carriage is not subject to any extra friction at any point.
- Slide the leaf along its entire length, making sure that the post is not subject to any lateral or crosswise thrusts other than those resulting from the normal sliding of the carriage.
- Trigger the sensitive edge repeatedly, making sure that the detection unit switches from the active mode (ON) to the alarm mode (Off) every time. Slide the leaf along its entire length a number of times, making sure that the detection unit remains in the active mode (On) all the time.
- Perform all the required tests and checks on the sensitive edge and the detection unit.

4) Maintenance

Scheduled routine maintenance must be performed in order to ensure the long life of the DBM guide, at least every 6 months.

- Check all the materials of the DBM guide for signs of wear; watch out for possible erosion or oxidation of the aluminium guide, post and related fasteners.
- Perform all the tests and checks described in the "Testing" section.

5) Disposal

The DBM guide is made up of various types of materials some of which can be recycled, such as aluminium and the electrical cables; other materials must be disposed of as waste, including the cable holding chain which is made of plastic.

- Disassemble the DBM guide following the procedure described in the "Installation" chapter, but in the reverse order.
- Separate as best you can the parts that can or must be recycled from those that must be disposed of otherwise.
- Sort the various materials and consign them to local authorized recycling and disposal centres.

6) Technical characteristics

In order to improve its products, Nice S.p.a reserves the right to modify their technical characteristics at any time without prior notice, while always guaranteeing their functionality and fitness for the intended purpose.

All the stated technical characteristics refer to an ambient temperature of 20°C (±5°C)

Caratteristiche guida mobile DBM

Type	Electrical connection device for safety sensitive edges installed on moving leaf		
Available versions	DBM5	DBM7,5	DBM10
Total length of guide	5m	7,5m	10m
Maximum leaf travel	4,87m	7,37m	9,87m
Electrical cable length	9m	11,5m	14m
Type of cable supplied	4x0,22mm ²		
Cable resistivity	800mΩ/m		
Guide colour	Silver tone anodization		
No. of manoeuvres	>100.000 (in the absence of powders and properly installed)		
Use in highly acid, saline or potentially explosive atmosphere	No		
Operating temperature	-30 ÷ 70°C		
Dimensions / weight (including the accessories)	33x73 L5000 / 6,5Kg	33x73 L7500 / 9,2Kg	33x73 L10000 / 11,8Kg

Avvertenze

- Questo manuale di istruzioni contiene importanti informazioni riguardanti la sicurezza per l'installazione, è necessario leggere tutte le istruzioni prima di procedere all'installazione. Conservare con cura questo manuale anche per utilizzi futuri.
- Il presente manuale è destinato solamente al personale tecnico qualificato per l'installazione.
Nessuna altra informazione contenuta nel presente fascicolo può essere considerata d'interesse per l'utilizzatore finale!

- L'uso di DBM diverso da quanto previsto in queste istruzioni è vietato; usi impropri possono essere causa di pericoli o danni a persone e cose.
- Non eseguire modifiche su nessuna parte se non previste nelle presenti istruzioni; operazioni di questo tipo possono solo causare malfunzionamenti; NICE declina ogni responsabilità per danni derivati da prodotti modificati.
- Il materiale dell'imballaggio di DBM deve essere smaltito nel pieno rispetto della normativa locale.

1) Descrizione e destinazione d'uso

DBM è un dispositivo meccanico composto da una guida in alluminio nella quale è inserita una catena portacavo che permette il collegamento elettrico di uno, due bordi sensibili di sicurezza posti su anta mobile con movimento lineare, come ad esempio le ante di cancelli scorrevoli.

La guida d'alluminio va montata su tutta la lunghezza dell'anta, è fornita in pezzi di lunghezza 2,5 metri che si possono unire uno all'altro per mezzo delle apposite spine in dotazione.

La figura 1 rappresenta un esempio d'installazione di DBM su di un'automazione tipica.

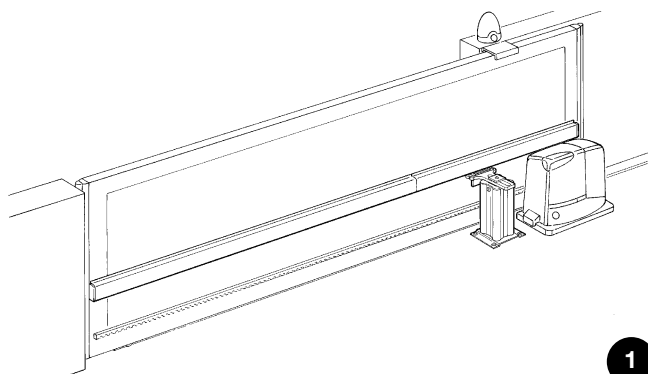

1

2) Installazione

1. Verificare le quote minime tra la colonnina e gli estremi della guida nelle due posizioni di anta completamente aperta e completamente chiusa, come rappresentato nelle figure 2 e 3.

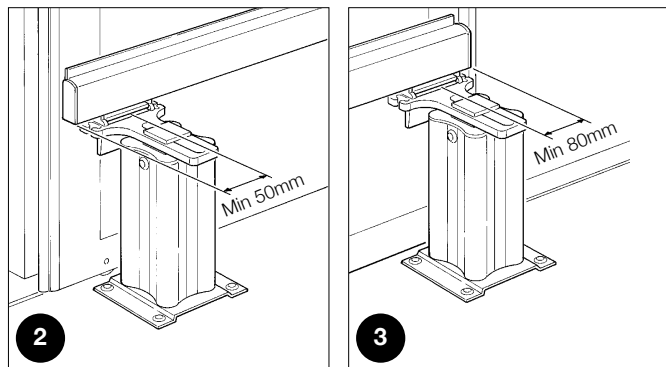

2. Stabilire l'altezza alla quale montare la guida d'alluminio sull'anta e la posizione della colonnina, considerando le quote riportate in figura 4

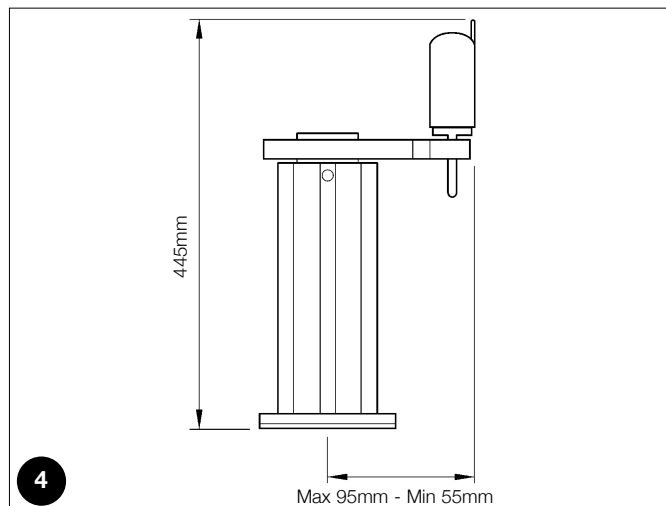

⚠ Per evitare inutili torsioni alla colonnina montare la guida di alluminio quanto più in basso possibile

3. Verificare se sull'anta vi è adeguata superficie per il fissaggio.

⚠ La guida va fissata perfettamente orizzontale e deve rimanere assolutamente dritta.

4. Per fissare sull'anta il primo pezzo di guida in alluminio occorre forare il bordo superiore almeno ogni 50cm ed utilizzare viti adeguate al materiale dell'anta.

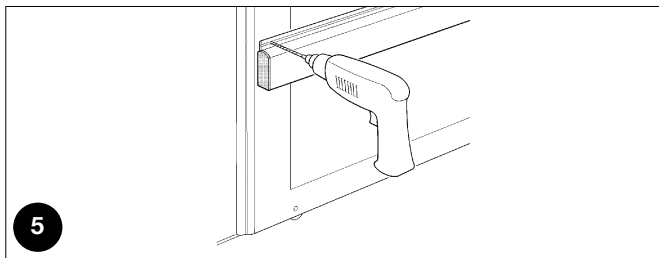

5. Con le apposite 3 spine unire il secondo pezzo di guida in alluminio e così via per eventuali altri pezzi di guida. Raggiunta la lunghezza dell'anta tagliare la guida in eccesso.

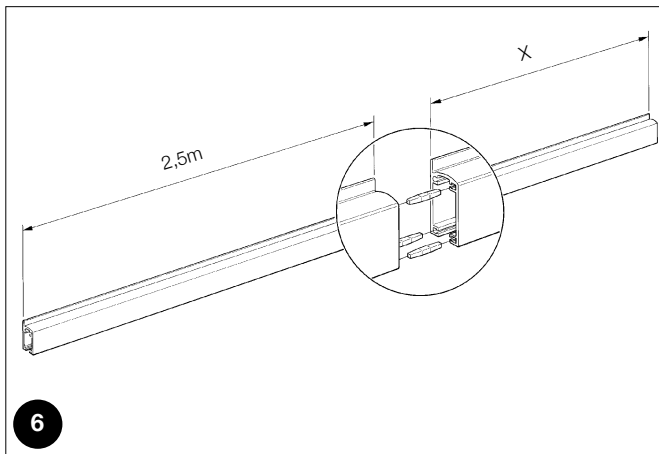

6. Assemblare la colonnina come in figura 7. Se si è montata la guida ad un'altezza inferiore a 445mm è necessario accorciare la colonnina tagliandola dal lato inferiore.

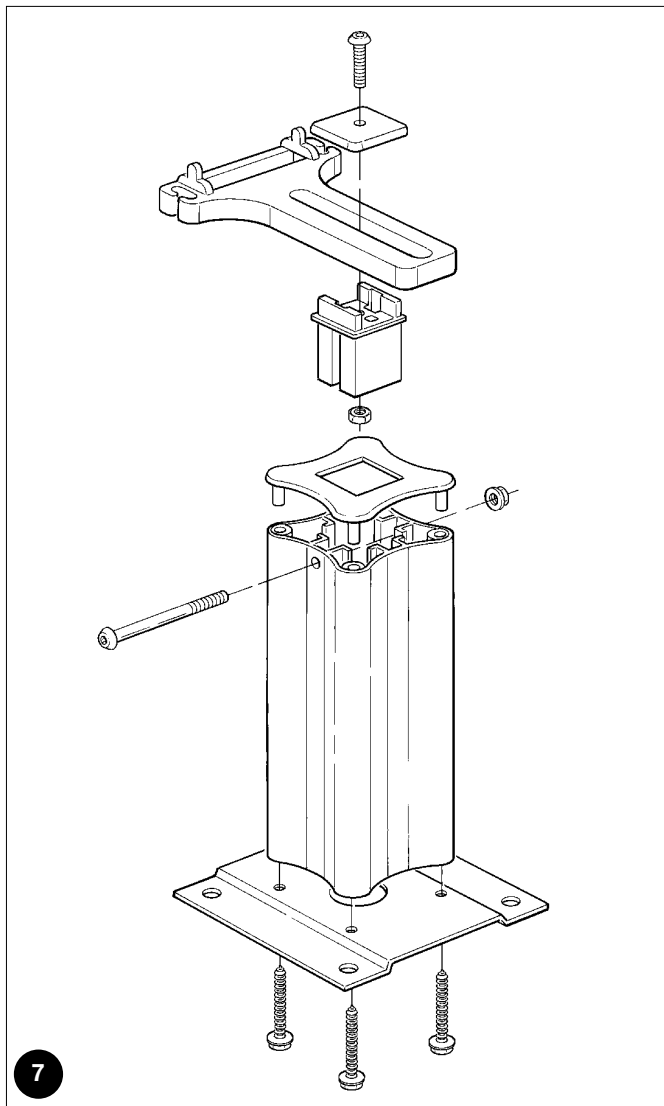

7. Comporre la catena portacavo unendo le maglie dei tratti preassemblati fino al raggiungimento della lunghezza esatta della guida in alluminio.

8. Porre la catena portacavo su di un piano con il lato delle aperture verso l'alto e, aiutandosi con una sonda infilare il cavo in dotazione. Alle estremità lasciare il cavo lungo a sufficienza per raggiungere i punti per i collegamenti elettrici.

9. Infilare la catena portacavo all'interno della guida in alluminio come in figura 8.

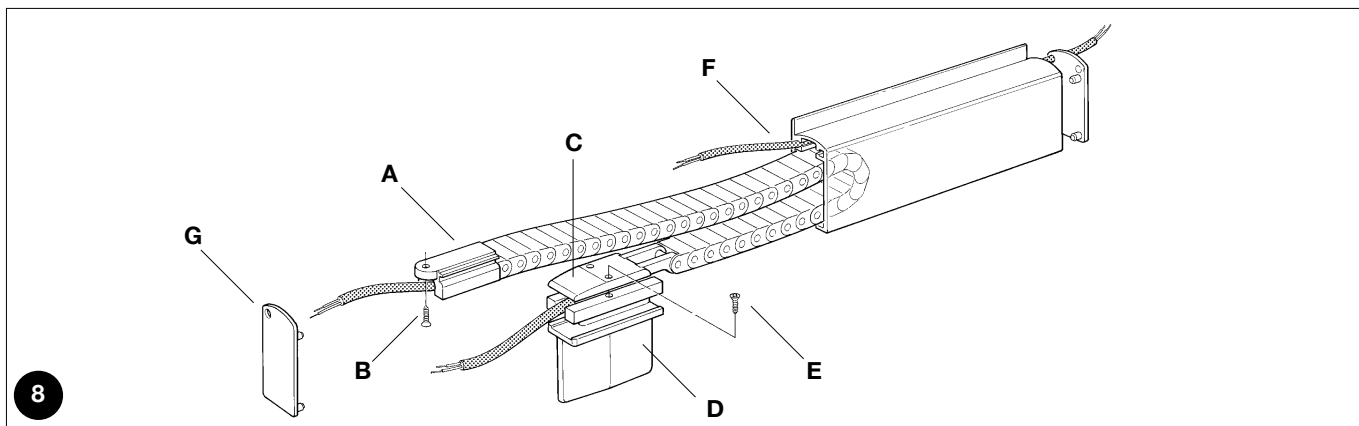

10. Sul tratto superiore della catena portacavo agganciare la testa terminale "A"; poi infilarla nell'apposita sede della guida quindi bloccarla con la vite "B".

11. Assemblare il carrello a slitta unendo le due parti "C" e "D" con le apposite viti "E".

12. Inserire nella guida il carrello a slitta così assemblato e verificare che scorra senza problemi lungo tutta la guida. Il carrello a slitta non deve essere assolutamente lubrificato!

13. Nel caso si utilizzi un secondo bordo sensibile sul lato opposto dell'anta, utilizzare il foro "F" per infilare il cavo elettrico, poi forare i tappi di chiusura nel punto "G".

14. Inserire il cavo nella colonnina secondo quanto rappresentato in figura 9; quindi inserire la testa della colonnina nel carrello a slitta della guida.

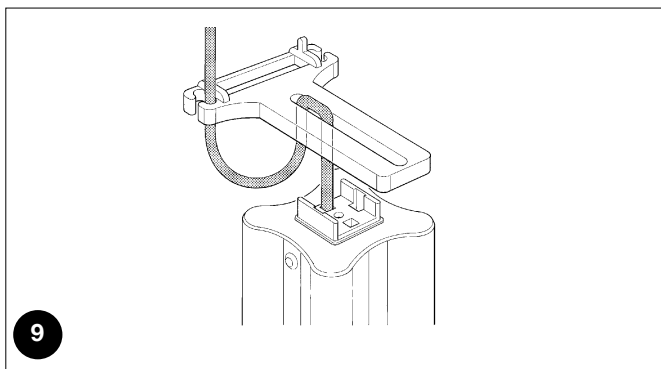

15. Fissare la colonnina a terra nel punto previsto tramite adeguate viti e tasselli.

16. Regolare la testa della colonnina in modo che non subisca alcuna flessione durante tutta la corsa dell'anta; quindi bloccare con forza tutte le viti.

17. Provare a far scorrere l'anta per tutta la sua lunghezza e verificare che non vi siano punti dove la colonnina subisce spinte laterali o trasversali diverse da quelle necessarie a far scorrere il carrello a slitta.

18. Eseguire i collegamenti elettrici del bordo sensibile, da un lato del cavo e dell'unità di rilevazione del bordo dall'altro lato del cavo.

3) Collaudo

Per il collaudo della guida DBM sono necessarie queste verifiche:

1. Far scorrere l'anta per tutta la sua lunghezza e verificare che non vi siano punti dove il carrello a slitta subisce maggiori attriti.
2. Far scorrere l'anta per tutta la sua lunghezza e verificare che non vi siano punti dove la colonnina subisce spinte laterali o trasversali diverse da quelle necessarie a far scorrere il carrello a slitta.
3. Agire più volte sul bordo sensibile e verificare che ogni volta l'unità di rilevazione commuti dallo stato di attivo (On) allo stato di allarme (Off). Far scorrere più volte l'anta per tutta la sua lunghezza e verificare che l'unità di rilevazione rimanga sempre nello stato di attivo (On).
4. Eseguire le eventuali verifiche per il collaudo previste per il bordo sensibile e per l'unità di rilevazione.

4) Manutenzione

Per ottenere la massima durata della guida DBM è necessaria una manutenzione regolare e programmata al massimo entro 6 mesi dalla precedente manutenzione.

1. Verificare lo stato di deterioramento di tutti i materiali che compongono la guida DBM con particolare attenzione a fenomeni di erosione o di ossidazione della guida in alluminio, della colonnina e dei relativi fissaggi.
2. Eseguire tutte le prove e le verifiche previste nel paragrafo "Collaudo".

5) Smaltimento

La guida DBM è costituita da diverse tipologie di materiali, alcuni di questi possono essere riciclati: alluminio, cavi elettrici; altri dovranno essere smaltiti, ad esempio la catena portacavo in plastica.

1. Smontare la guida DBM seguendo il procedimento inverso a quello descritto nel capitolo "Installazione"
2. Separare per quanto possibile le parti che possono o devono essere riciclate o smaltite in modo diverso.
3. Smistare ed affidare i vari materiali così separati ai centri abilitati al recupero ed allo smaltimento previsti a livello locale

6) Caratteristiche tecniche

Con lo scopo di migliorare i propri prodotti, Nice S.p.a si riserva il diritto modifiche le caratteristiche tecniche in qualsiasi momento e senza preavviso pur mantenendo funzionalità e destinazione d'uso.

Tutte le caratteristiche tecniche riportate si riferiscono alla temperatura ambientale di 20°C (±5°C)

Caratteristiche guida mobile DBM

Tipologia	Dispositivo di collegamento elettrico per bordi sensibili di sicurezza su anta mobile		
	DBM5	DBM7,5	DBM10
Versioni disponibili			
Lunghezza totale guida	5m	7,5m	10m
Corsa massima dell'anta	4,87m	7,37m	9,87m
Lunghezza cavo elettrico	9m	11,5m	14m
Tipo cavo in dotazione	4x0,22mm ²		
Resistività cavo	800mΩ/m		
Colore guida	Anodizzazione tinta argento		
Numero manovre	>100.000 (in assenza di polveri e correttamente installato)		
Utilizzo in atmosfera particolarmente acida o salina o potenzialmente esplosiva	No		
Temperatura di funzionamento	-30 ÷ 70°C		
Dimensioni / peso (completo di accessori)	33x73 L5000 / 6,5Kg	33x73 L7500 / 9,2Kg	33x73 L10000 / 11,8Kg

Avertissements

- Ce manuel d'instructions contient des informations importantes concernant la sécurité durant l'installation, il faut lire toutes les instructions avant de procéder à l'installation. Conserver soigneusement ce manuel en prévision de toute consultation future.
- Le présent manuel est destiné uniquement à du personnel technique qualifié pour l'installation.
Aucune autre information contenue dans la présente notice ne peut être considérée comme intéressante pour l'utilisateur final!
- Une utilisation de DBM différente de celle qui est prévue par ces ins-

tructions est interdite; les utilisations impropres peuvent être la cause de dangers ou de dommages aux personnes et aux choses.

- Ne pas effectuer de modifications sur aucune des parties si elles ne sont pas prévues dans le présent manuel. Des opérations de ce type entraîneront obligatoirement des problèmes de fonctionnement. NICE décline toute responsabilité pour les dommages dérivant de produits modifiés.
- L'emballage de DBM doit être mis au rebut dans le plein respect de la réglementation locale.

1) Description du produit et type d'utilisation

DBM est un dispositif mécanique composé d'un rail en aluminium dans lequel est insérée une chaîne porte-câble qui permet la connexion électrique d'un ou de deux bords sensibles de sécurité montés sur un vantail mobile avec mouvement linéaire, comme par exemple les vantaux de portails coulissants.

Le rail en aluminium doit être monté sur toute la longueur du vantail, il est fourni en tronçons de 2,5 mètres de longueur qui peuvent être assemblés l'un à l'autre au moyen de chevilles spéciales incluses dans la fourniture.

La figure 1 représente un exemple d'installation de DBM sur un automatisme typique.

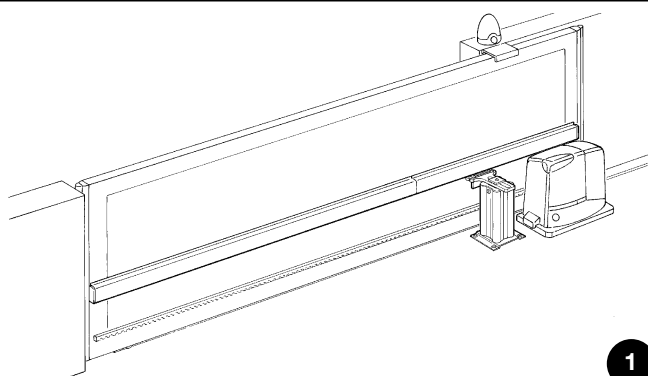

1

2) Installation

1. Vérifier les distances minimums entre la petite colonne et les extrémités du rail dans les deux positions vantail complètement ouvert et vantail complètement fermé, comme l'illustrent les figures 2 et 3.

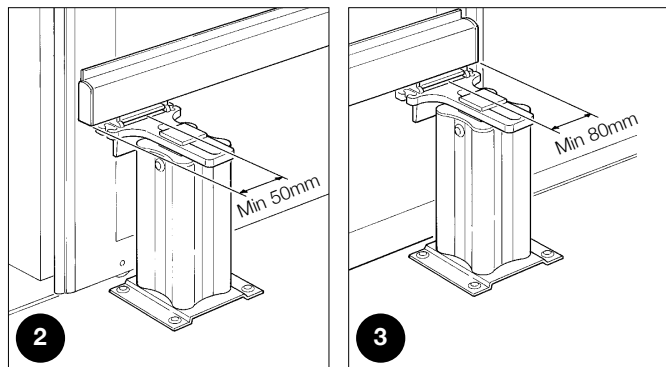

2. Déterminer la hauteur à laquelle monter le rail en aluminium sur le vantail et la position de la colonne, en tenant compte des distances indiquées sur la figure 4

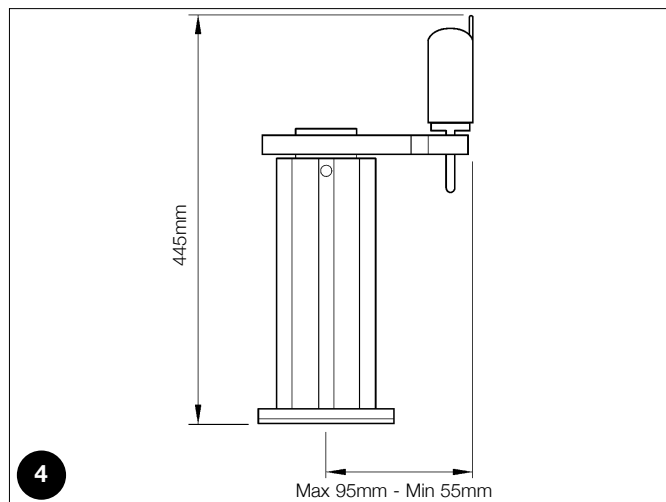

3. Vérifier que le vantail présente une surface adéquate pour la fixation.
- ⚠ Le rail doit être fixé en position parfaitement horizontale et doit rester parfaitement droit.**

4. Pour fixer sur le vantail le premier tronçon de rail en aluminium, il faut percer le bord supérieur tous les 50 cm au moins et utiliser des vis appropriées au matériau du vantail

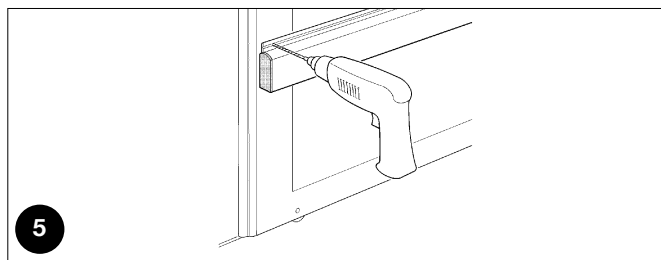

5. Avec les 3 chevilles spéciales, unir le deuxième tronçon de rail en aluminium et ainsi de suite pour les éventuels autres tronçons de rail. Quand la longueur du vantail est couverte, couper le bout de rail qui dépasse.

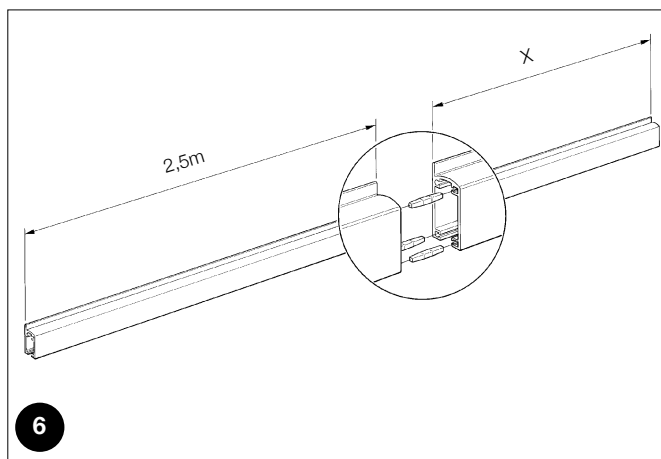

6. Assembler la colonne comme sur la figure 7. Si le rail est monté à une hauteur inférieure à 445 mm, il faut raccourcir la colonne en la coupant dans la partie inférieure.

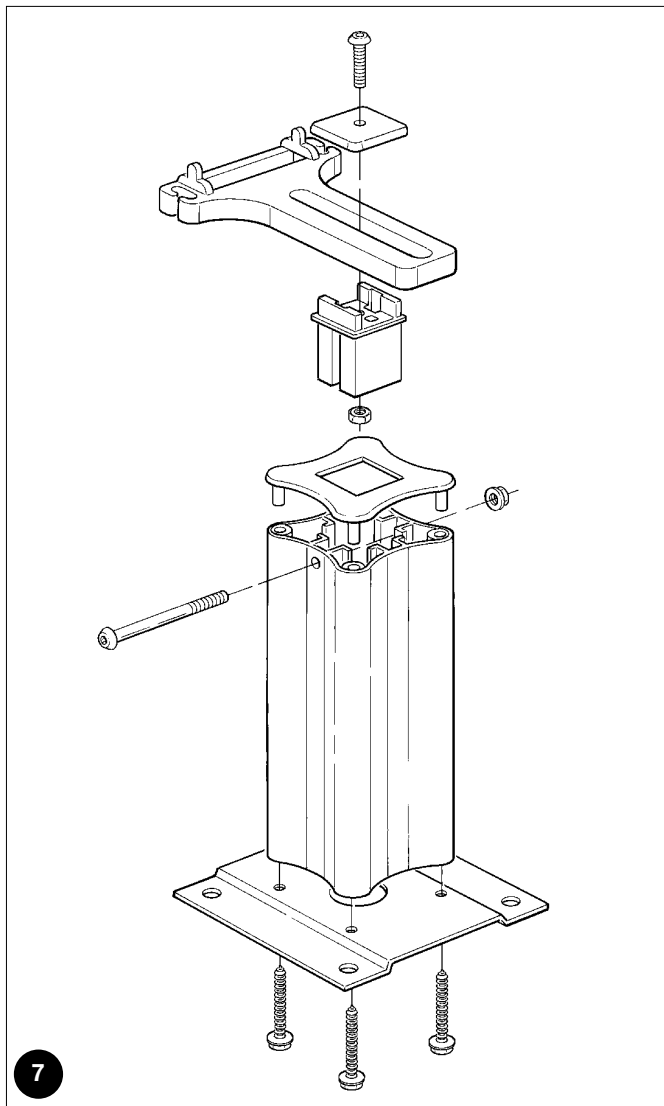

7. Composer la chaîne porte-câble en unissant les maillons des parties préassemblées jusqu'à l'obtention de la longueur exacte du rail en aluminium.

8. Mettre la chaîne porte-câble à plat avec la partie ouverte orientée vers le haut et à l'aide d'une sonde, enfiler le câble fourni. Aux extrémités, laisser dépasser le câble d'une longueur suffisante pour pouvoir atteindre les points de connexion électrique.

9. Enfiler la chaîne porte-câble à l'intérieur du rail en aluminium comme dans la figure 8.

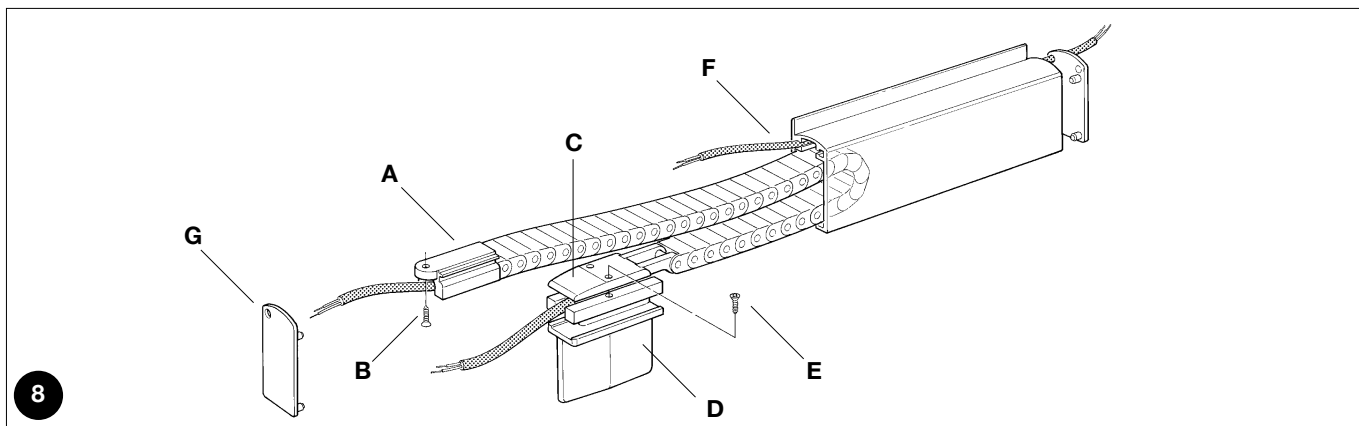

10. À l'extrémité supérieure de la chaîne porte-câble, fixer la terminaison "A"; puis l'enfiler à l'endroit prévu sur le rail et la bloquer avec la vis "B".

11. Assembler le coulisseau en unissant les deux parties "C" et "D" avec les vis "E".

12. Introduire dans le rail le coulisseau ainsi assemblé et vérifier qu'il coulisse sans problèmes sur toute la longueur du rail. Le coulisseau ne doit absolument pas être lubrifié!

13. Si l'on utilise un deuxième bord sensible sur le côté opposé du vantail, utiliser le trou "F" pour enfiler le câble électrique, puis percer les trous de fermeture dans le point "G".

14. Introduire le câble dans la colonne suivant les indications de la figure 9; puis introduire la tête de la colonne dans le coulisseau du rail.

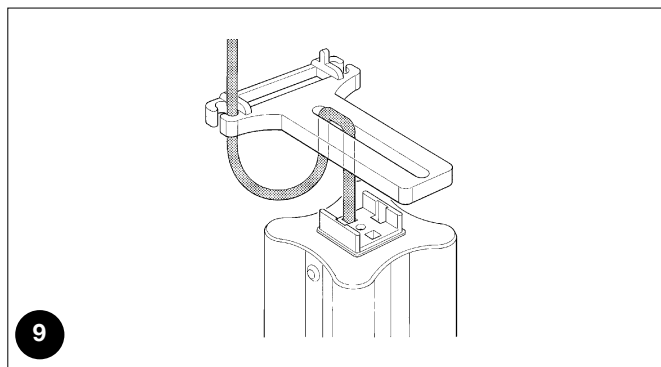

15. Régler la tête de la colonne de manière qu'elle ne subisse aucune flexion durant toute la course du vantail; bloquer ensuite avec force toutes les vis.

16. Fixer la colonne au sol à l'endroit prévu avec des vis et des chevilles.

17. Essayer de faire coulisser le vantail sur toute sa longueur et vérifier que la colonne ne subit en aucun point des poussées latérales ou transversales différentes de celles qui sont nécessaires pour faire coulisser le coulisseau.

18. Effectuer les connexions électriques: connecter le bord sensible à une extrémité du câble et l'unité de détection du bord sensible à l'autre extrémité du câble.

3) Essai

Pour tester le fonctionnement du rail DBM il faut effectuer les vérifications suivantes:

1. Faire coulisser le vantail sur toute sa longueur et vérifier qu'il n'y a pas de points où le coulisseau subit des frictions plus importantes.
2. Faire coulisser le vantail sur toute sa longueur et vérifier que la colonne ne subit en aucun point des poussées latérales ou transversales différentes de celles qui sont nécessaires pour faire coulisser le coulisseau.
3. Agir plusieurs fois sur le bord sensible et vérifier qu'à chaque fois, l'unité de détection commute de l'état d'actif (On) à l'état d'alarme (Off). Faire coulisser plusieurs fois le vantail sur toute sa longueur et vérifier que l'unité de détection reste toujours active (On).
4. Effectuer les éventuelles vérifications prévues pour l'essai du bord sensible et de l'unité de détection.

4) Maintenance

Pour obtenir la durée maximum du rail DBM, il faut effectuer une maintenance régulière et programmée, au maximum tous les 6 mois.

1. Vérifier l'état de détérioration de tous les matériaux qui composent le rail DBM avec une attention particulière pour les phénomènes d'érosion ou d'oxydation du rail en aluminium, de la colonne et de leurs fixations.
2. Effectuer tous les essais et les vérifications prévues au paragraphe "Essai".

5) Mise au rebut

Le rail DBM est constitué de différents types de matériaux dont certains peuvent être recyclés : aluminium, câbles électriques ; d'autres devront être mis au rebut comme par exemple la chaîne porte-câble en plastique.

1. Démontez le rail DBM suivant la procédure inverse à celle qui est décrite dans le chapitre "Installation"
2. Séparer le plus possible les parties qui peuvent ou doivent être recyclées ou mises au rebut de manière sélective.
3. Trier et confier les matériaux ainsi séparés à des sociétés spécialisées dans leur récupération et leur recyclage, suivant les normes locales.

6) Caractéristiques techniques

Dans le but d'améliorer ses produits, Nice S.p.a. se réserve le droit de modifier les caractéristiques techniques tout moment et sans préavis, en garantissant dans tous les cas le bon fonctionnement et le type d'utilisation prévus.

Toutes les caractéristiques techniques se réfèrent à la température de 20 °C (± 5 °C).

Caractéristiques rail DBM

Typologie	Dispositif de connexion électrique pour bords sensibles de sécurité sur vantail mobile		
	DBM5	DBM7,5	DBM10
Versions disponibles			
Longueur totale rail	5m	7,5m	10m
Course maximum du vantail	4,87m	7,37m	9,87m
Longueur câble électrique	9m	11,5m	14m
Type de câble fourni	4x0,22mm ²		
Résistivité câble	800mΩ/m		
Couleur rail	Anodisation teinte argent		
Nombre de manœuvres	> 100 000 (en l'absence de poussière et avec dispositif correctement installé)		
Utilisation en atmosphère particulièrement acide ou saline ou potentiellement explosive	Non		
Température de fonctionnement	-30 ÷ 70°C		
Dimensions / poids (avec accessoires)	33x73 L5000 / 6,5Kg	33x73 L7500 / 9,2Kg	33x73 L10000 / 11,8Kg

Hinweise

- Das vorliegende Handbuch enthält wichtige Sicherheitshinweise für die Installation. Es ist sehr wichtig, alle Anweisungen vor der Installation zu lesen. Das Handbuch auch für zukünftigen Gebrauch aufbewahren.
- Vorliegendes Handbuch ist ausschließlich für technisches Fachpersonal bestimmt, das zur Installation der Steuerzentrale berechtigt ist. Keine Information in diesem Heft kann als für den Endbenutzer interessant betrachtet werden!
- Ein Einsatz von TCB, der anders als in den vorliegenden Anweisungen vorgesehen ist, ist untersagt. Unsachgemäßer Gebrauch kann Gefahren und Personen- und Sachschäden verursachen.
- Keine Änderungen an keinem Teil ausführen, falls nicht im vorliegenden Handbuch vorgesehen. Vorgänge dieser Art können nur Betriebsstörungen verursachen. NICE lehnt jegliche Haftung für Schäden aufgrund geänderter Produkte ab.
- Das Verpackungsmaterial von DBM muss unter voller Einhaltung der örtlichen Vorschriften entsorgt werden.

1) Beschreibung des Produktes und Einsatz

Bei der Vorrichtung DBM handelt es sich um ein mechanisches Element, das aus einer Aluminiumführung besteht, in der sich eine Kabelkette für den elektrischen Anschluss von einer oder zwei Sicherheitsleisten an sich geradlinig bewegenden Torflügeln, wie zum Beispiel die Flügel von Schiebetoren befindet.

Die in 2,5 Meter langen Teilen gelieferte Aluminiumführung muss in der gesamten Länge des Torflügels montiert werden. Die Teile der Führung können mit Hilfe mitgelieferter Stiftschrauben vereint werden.

In Abbildung 1 ist ein Installationsbeispiel von DBM an einer typischen Automatisierung gezeigt.

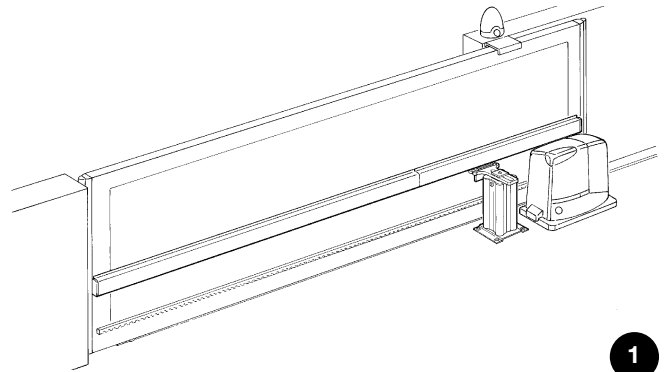

2) Installation

1. Die Mindestmaße zwischen der Säule und den Führungsenden in den beiden Torflügelpositionen ganz geöffnet und ganz geschlossen überprüfen, wie in den Abbildungen 2 und 3 dargestellt.

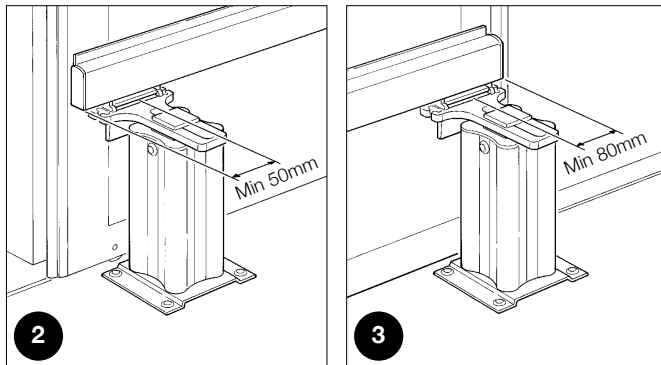

2. Die Höhe festlegen, in der die Aluminiumführung an den Torflügel montiert werden soll, und die Position der Säule unter Berücksichtigung der Maße in Abbildung 4

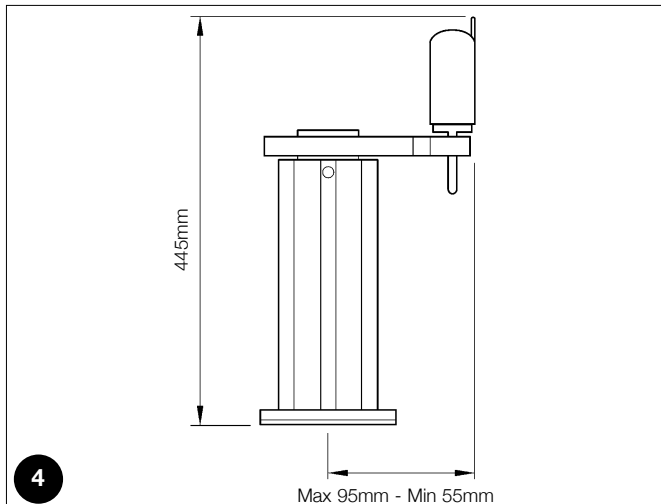

- ⚠ Die Aluminiumführung so niedrig wie möglich montieren, um die Säule nicht unnütz zu biegen.**

3. Prüfen, ob am Torflügel genügend Befestigungsfläche zur Verfügung steht.

⚠ Die Führung muss einwandfrei horizontal montiert werden und muss absolut gerade sein.

4. Um das erste Teil der Aluminiumführung am Torflügel zu befestigen, muss die obere Kante mindestens alle 50 cm gelocht werden; für das Torflügelmaterial geeignete Schrauben verwenden.

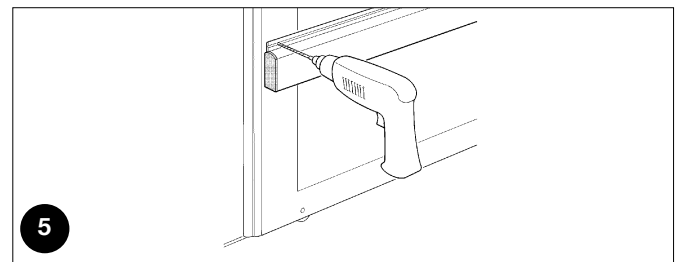

5. Das zweite Teil der Aluminiumführung mit den dazu vorgesehenen Stiftschrauben vereinen, und so weiter für eventuelle weitere Führungsteile. Nachdem die Torflügelänge erreicht ist, die überschüssige Führung wegschneiden.

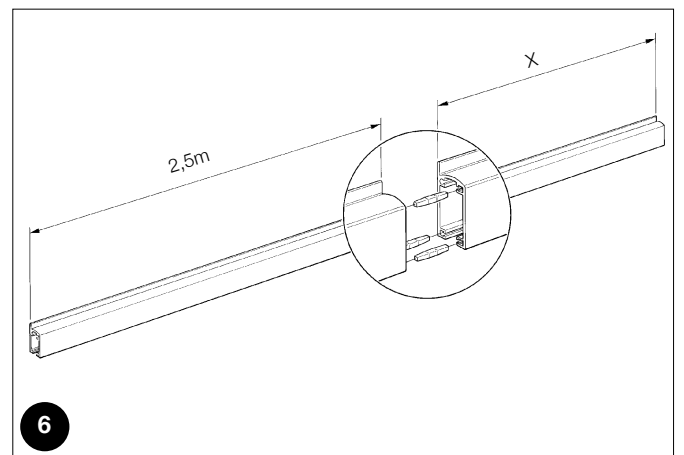

6. Die Säule wie in Abbildung 7 gezeigt zusammenbauen. Falls die Führung in einer Höhe unter 445 mm montiert worden ist, muss die Säule kürzer gemacht werden; von der Unterseite wegschneiden.

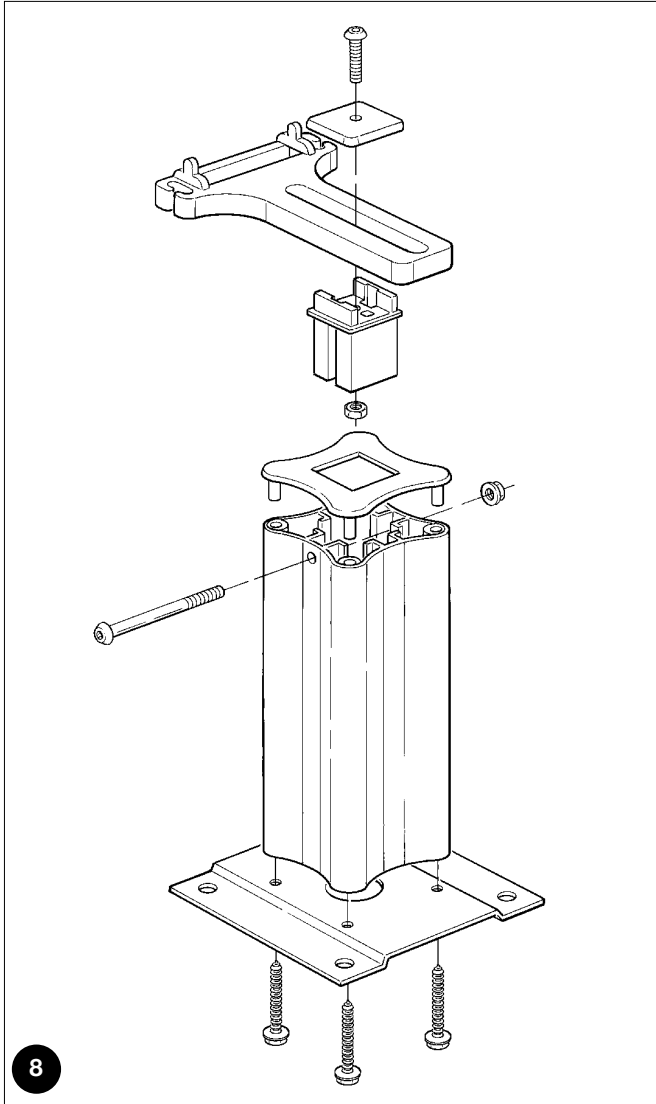

7. Die Kabelkette zusammenbauen, indem die Glieder der bereits montierten Teile vereint werden, bis die Kette genau so lang wie die Aluminiumführung ist.

8. Die Kabelkette auf eine Fläche legen, so dass die Seite mit den Öffnungen nach oben gerichtet ist, dann das mitgelieferte Kabel mit Hilfe einer Sonde einführen. Das Kabel an den Enden länger lassen, damit man die Stellen für die elektrischen Anschlüsse erreicht.

9. Die Kabelkette in die Aluminiumführung stecken – siehe Abbildung 8.

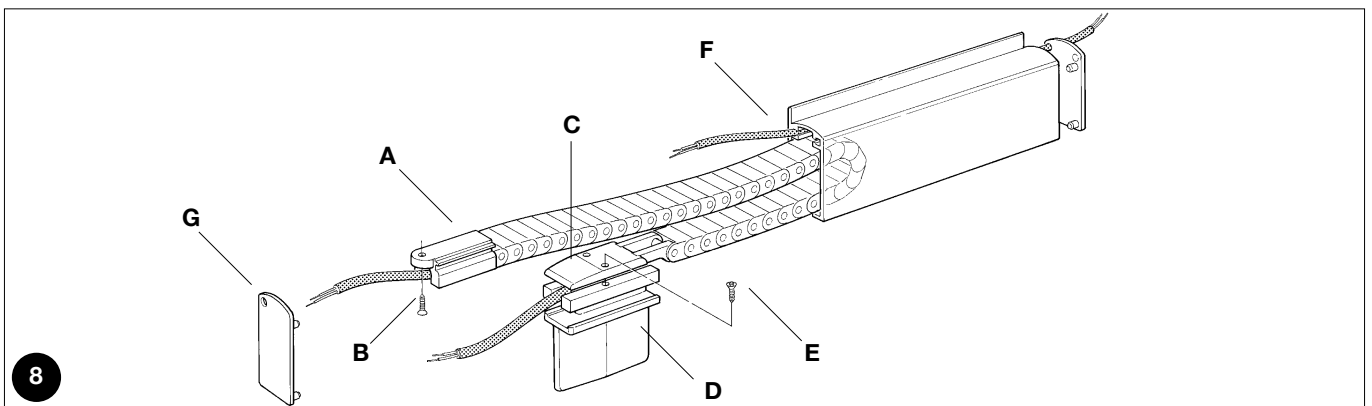

10. Den Endkopf "A" am oberen Teil der Kabelkette einspannen, dann diese in ihren Sitz in der Führung stecken und mit Schraube "B" befestigen..

11. Den Gleitwagen zusammenbauen, indem die beiden Teile "C" und "D" mit den Schrauben "E" vereint werden.

12. Den so zusammengebauten Gleitwagen in die Führung einstecken und prüfen, dass er entlang der gesamten Führung problemlos gleitet. Der Gleitwagen darf keinesfalls geschmiert werden.

13. Falls man eine zweite Schaltleiste auf der anderen Torflügelseite benutzt, das Loch "F" verwenden, um das Elektrokabel einzustecken, dann die Abschlusskappen an Punkt "G" lochen.

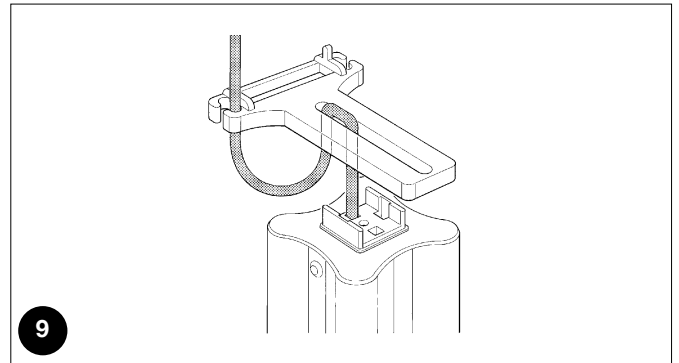

14. Das Kabel wie auf Abbildung 9 gezeigt in die Säule stecken, dann den Kopf der Säule in den Gleitwagen der Führung stecken.

15. Den Kopf der Säule so regulieren, dass er im gesamten Lauf des Torflügels nicht gebogen wird; dann alle Schrauben kräftig anziehen.

16. Die Säule mit geeigneten Schrauben und Dübeln an der vorgesehenen Stelle am Boden befestigen.

17. Den Torflügel in seiner gesamten Lauflänge bewegen und prüfen, dass keine Stellen vorhanden sind, an denen die Säule einem Seiten- oder Querschub ausgesetzt ist, der anders als zum Gleiten des Wagens notwendig ist.

18. Die elektrischen Anschlüsse der Schaltleiste ausführen, auf der einen Seite den Anschluss des Kabels und der Kontrollschnittstelle der Leiste, auf der anderen Seite den Anschluss des Kabels.

3) Endprüfung

Für die Endprüfung der Führung DBM ist folgendes zu kontrollieren:

1. Den Torflügel in seiner gesamten Lauflänge bewegen und prüfen, dass keine Stellen vorhanden sind, an denen der Gleitwagen stärkeren Reibungen ausgesetzt ist.
2. Den Torflügel in seiner gesamten Lauflänge bewegen und prüfen, dass keine Stellen vorhanden sind, an denen die Säule einem Seiten- oder Querschub ausgesetzt ist, der anders als zum Gleiten des Wagens notwendig ist.
3. Die Schaltleiste mehrmals betätigen und prüfen, dass die Kontrollschnittstelle jedes Mal von aktiviert (ON) auf den Alarmzustand (OFF) übergeht. Den Torflügel mehrmals in seiner gesamten Lauflänge bewegen und prüfen, dass die Kontrollschnittstelle immer aktiviert (ON) bleibt.
4. Die Überprüfungen ausführen, die ggf. für die Schaltleiste und die Kontrollschnittstelle vorgesehen sind.

4) Wartung

Um die längste Lebensdauer der Führung DBM zu erhalten, ist eine regelmäßige programmierte Wartung mindestens 6 Monate ab der vorherigen Wartung erforderlich.

1. Den Zustand aller Materialien der Führung DBM überprüfen, insbesondere was Erosionen und Roststellen an der Aluminiumführung, der Säule und den jeweiligen Befestigungen betrifft.
2. Alle in Par. "Endprüfung" vorgesehenen Tests und Kontrollen ausführen

5) Entsorgung

Die Führung DBM besteht aus verschiedenen Werkstoffen, von denen einige recycled werden können, wie Aluminium und Elektrokabel; andere müssen hingegen entsorgt werden, wie zum Beispiel die Kabelkette aus Plastik.

1. Zur Demontage der Führung DBM das Verfahren in Kapitel "Installation" umgekehrt ausführen.
2. Die Teile, die recycled oder entsorgt werden können bzw. müssen, soweit möglich sortieren.
3. Die so sortierten Werkstoffe örtlichen Fachzentren für die Rückgewinnung und Entsorgung übergeben.

6) Technische Merkmale

Für eine Verbesserung der Produkte behält sich NICE S.p.a. das Recht vor, die technischen Merkmale jederzeit und ohne vorherige Benachrichtigung zu ändern, wobei aber vorgesehene Funktionalitäten und Einsätze garantiert bleiben.

Alle technischen Merkmale beziehen sich auf eine Umgebungstemperatur von 20°C. (±5°C).

Merkmale der Führung DBM

Typik	Vorrichtung für den elektrischen Anschluss von Schaltleisten an beweglichem Torflügel		
	DBM5	DBM7,5	DBM10
Lieferbare Ausführungen			
Gesamtlänge der Führung	5m	7,5m	10m
Höchstlauf des Torflügels	4,87m	7,37m	9,87m
Länge des Elektrokabels	9m	11,5m	14m
Mitgelieferter Kabeltyp	4x0,22mm ²		
Spezifischer Widerstand des Kabels	800mΩ/m		
Farbe der Führung	Eloxiert, Farbe Silber		
Nummer der Bewegungen	>100.000 (wenn kein Staub vorhanden ist und bei korrekter Installation))		
Benutzung in besonders säure- oder salzhaltiger oder ex-gefährdeter Umgebung	Nein		
Betriebstemperatur	-30 ÷ 70°C		
Abmessungen / Gewicht (komplett mit Zubehör)	33x73 L5000 / 6,5Kg	33x73 L7500 / 9,2Kg	33x73 L10000 / 11,8Kg

Advertencias

- Este manual de instrucciones contiene informaciones importantes en materia de seguridad para la instalación, es necesario leer todas las instrucciones antes de comenzar la instalación. Conserve este manual en buenas condiciones para su consultación posterior.
- Este manual está destinado únicamente al personal técnico cualificado para la instalación.
Ninguna información contenida en este manual puede ser considerada de interés para el usuario final.

- Está prohibido utilizar el DBM con una finalidad diferente de aquella dispuesta en estas instrucciones; un uso inadecuado puede causar peligros o daños a las personas o bienes.
- No modifique ninguna parte salvo que esté previsto en estas instrucciones; los trabajos de este tipo pueden causar solamente desperfectos; NICE no es responsable de los daños que deriven de productos modificados.
- El material de embalaje del DBM debe eliminarse respetando la normativa local.

1) Descripción del producto y uso adecuado

DBM es un dispositivo mecánico formado de una guía de aluminio en la que hay una cadena portacable que permite la conexión eléctrica de una o dos bandas sensibles de seguridad montadas en la hoja móvil con movimiento lineal, como por ejemplo las hojas de puertas de correderas.

La guía de aluminio se monta a todo lo largo de la hoja; se entrega en tramos de 2,5 metros de longitud que pueden unirse entre sí por medio de los espárragos suministrados de serie.

La figura 1 representa un ejemplo de instalación de DBM en una automatización típica.

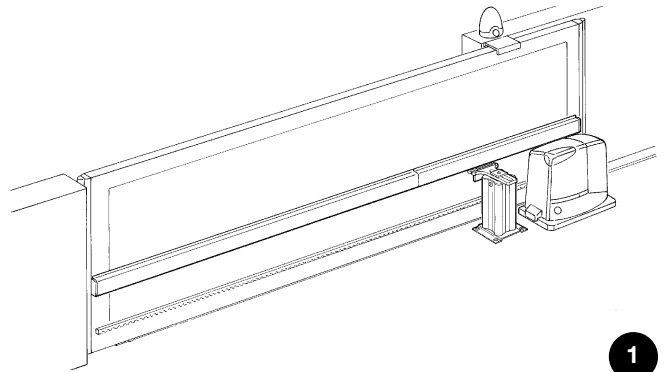

2) Instalación

1. Controle las medidas mínimas entre la columna y los extremos de la guía con la hoja completamente abierta y con la hoja completamente cerrada, tal como se muestra en las figuras 2 y 3.

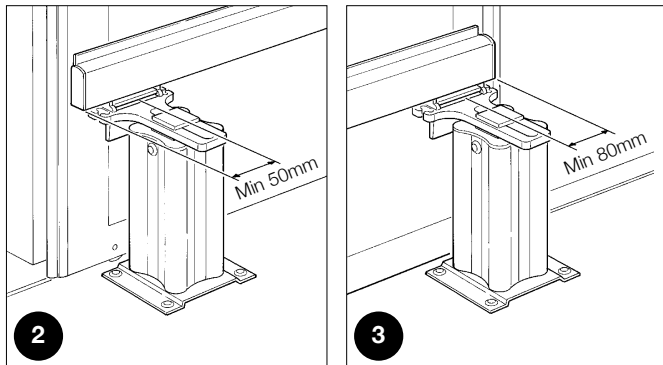

2. Determine la altura en que montar la guía de aluminio en la hoja y la posición de la columna, teniendo en cuenta las medidas indicadas en la figura 4.

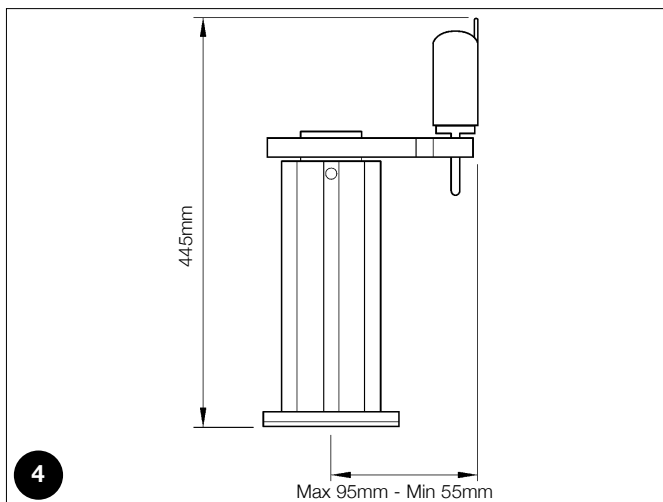

⚠ Para evitar torsiones inútiles a la columna, monte la guía de aluminio lo más bajo posible.

3. Controle que en la hoja haya una superficie adecuada para la fijación.

⚠ La guía debe fijarse en posición perfectamente horizontal y debe quedar absolutamente derecha.

4. Para fijar el primer tramo de guía de aluminio en la hoja hay que taladrar el borde superior cada 50 cm y utilizar tornillos adecuados al material de la hoja.

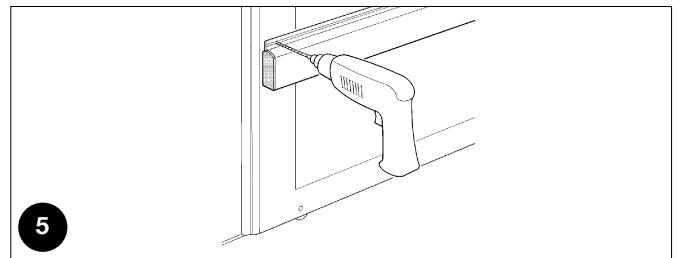

5. Una el segundo tramo de guía de aluminio con 3 espárragos y así sucesivamente para los demás tramos de guía. Completada la longitud de la hoja, corte la parte de guía excedente.

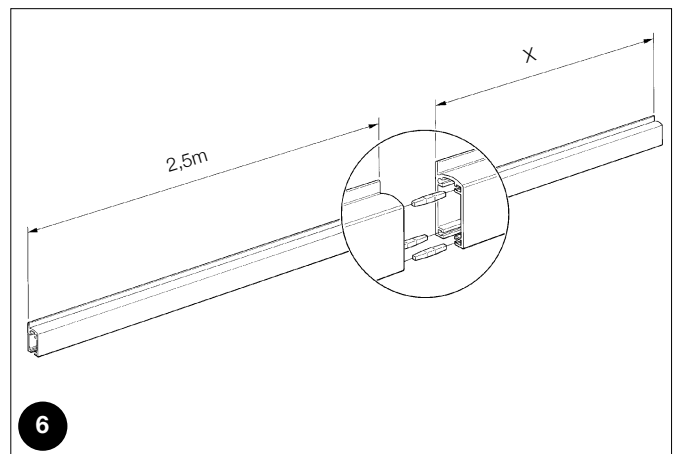

6. Ensamble la columna como se muestra en la figura 7. Si se ha montado la guía a una altura inferior a 445 mm, hay que acortar la columna, cortándola del lado inferior.

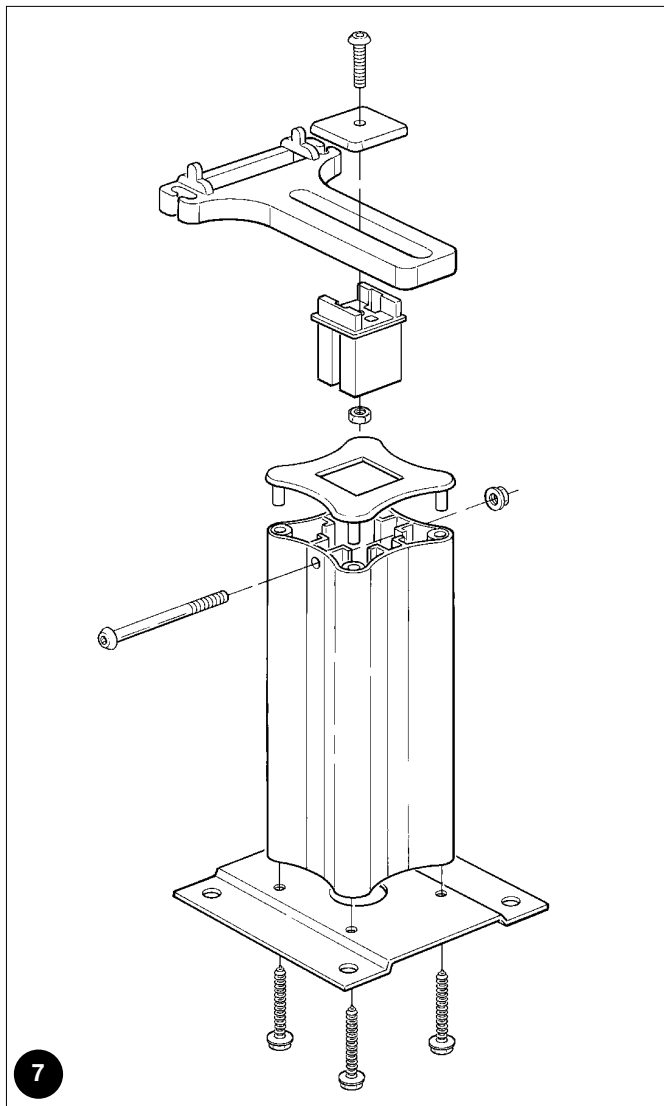

7. Arme la cadena portacable uniendo los eslabones de los tramos preensamblados hasta alcanzar la longitud exacta de la guía de aluminio.

8. Coloque la cadena portacable sobre un plano con el lado de las aberturas hacia arriba y, ayudándose con una sonda, introduzca el cable suministrado. Deje en los extremos un trozo de cable suficiente para hacer las conexiones eléctricas.

9. Introduzca la cadena portacable en el interior de la guía de aluminio, tal como se muestra en la figura 8.

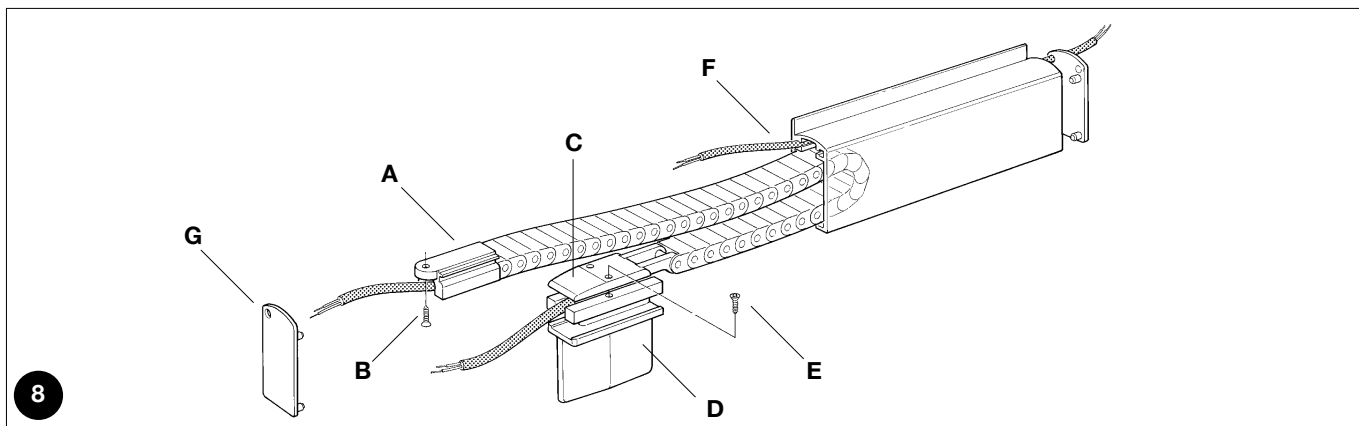

10. Enganche la parte terminal "A" en el tramo superior de la cadena portacable; luego, introdúzcala en el alojamiento de la guía y bloquéela con el tornillo "B".

11. Ensamble el carro de corredera uniendo las dos partes "C" y "D" con los tornillos "E".

12. Introduzca el carro de corredera ensamblado en la guía y controle que se deslice sin problemas a todo lo largo de la guía. ¡No hay que lubricar por ningún motivo el carro de corredera!

13. Si se utilizara una segunda banda sensible de seguridad en el lado opuesto de la hoja, utilice el taladro "F" para pasar el cable eléctrico y luego taladre las tapas de cierre en el punto "G".

14. Introduzca el cable en la columna tal como se muestra en la figura 9; luego, introduzca el extremo de la columna en el carro de corredera de la guía.

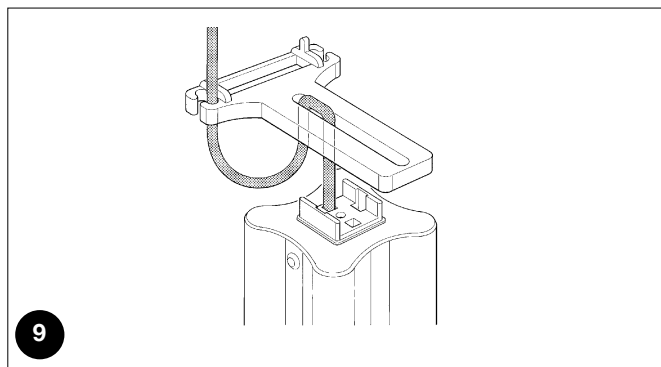

15. Regule el extremo de la columna de forma que no se flexione durante la carrera de la hoja; luego apriete con fuerza todos los tornillos.

16. Fije la columna al piso en el punto previsto con tornillos y tacos.

17. Pruebe a deslizar la hoja a todo lo largo y controle que no haya puntos donde la columna sufra esfuerzos laterales o transversales diferentes de aquellos que necesita para hacer deslizar el carro de corredera.

18. Conecte un lado del cable eléctrico a la banda sensible y el otro lado del cable a la unidad de detección de la banda.

E

3) Ensayo

Para el ensayo de la guía DBM hay que efectuar los siguientes controles:

1. Deslice la hoja a todo lo largo y compruebe que no haya puntos donde el carro de corredera tenga más roces.
2. Pruebe a deslizar la hoja a todo lo largo y controle que no haya puntos donde la columna sufra esfuerzos laterales o transversales diferentes de aquellos que necesita para hacer deslizar el carro de corredera.
3. Actúe varias veces sobre la banda sensible y controle que la unidad de detección conmute cada vez del estado de activo (On) al estado de alarma (Off). Deslice varias veces la hoja a todo lo largo y compruebe que la unidad de detección siempre quede en estado activo (On).
4. Efectúe los controles adecuados para el ensayo previstos para la banda sensible y para la unidad de detección.

4) Mantenimiento

Para obtener la máxima duración de la guía DBM, es necesario realizar un mantenimiento regular y programado antes de transcurridos 6 meses como máximo a partir del mantenimiento anterior.

1. Controle las condiciones de todos los materiales que componen la guía DBM, controlando especialmente los fenómenos de corrosión y de oxidación de la guía de aluminio, de la columna y de sus sistemas de fijación.
2. Realice todos los ensayos y controles previstos en el párrafo "Ensayo".

5) Desguace

La guía DBM está formada de diversos tipos de materiales, algunos de los cuales pueden reciclarse: aluminio, cables eléctricos; otros deberán enviarse al vertedero: por ejemplo la cadena portacable de plástico.

1. Desmonte la guía DBM siguiendo el procedimiento en el orden inverso a aquel descrito en el capítulo "Instalación".
2. Separe dentro de lo posible las partes que puedan o deban ser recicladas o eliminadas de otro modo.
3. Separe y entregue los materiales a las empresas autorizadas para la recuperación y eliminación de residuos.

6) Características técnicas

Nice S.p.a., a fin de mejorar sus productos, se reserva el derecho de modificar las características técnicas en cualquier momento y sin previo aviso, garantizando la funcionalidad y el uso previstos.

Todas las características técnicas indicadas se refieren a una temperatura ambiente de 20°C (±5°C)

Características de la guía DBM

Tipo	Dispositivo de conexión eléctrico para bandas sensibles de seguridad montadas en hoja móvil		
Versiones disponibles	DBM5	DBM7,5	DBM10
Longitud total guía	5m	7,5m	10m
Carrera máxima de la hoja	4,87m	7,37m	9,87m
Longitud del cable eléctrico	9m	11,5m	14m
Tipo de cable suministrado	4x0,22mm ²		
Resistividad del cable	800mΩ/m		
Color guía	Anodizzazione tinta argento		
Número maniobras	>100.000 (in assenza di polveri e correttamente installato)		
Empleo en atmósfera ácida, salobre o con riesgo de explosión	No		
Temperatura de funcionamiento	-30 ÷ 70°C		
Dimensiones / peso (con accesorios)	33x73 L5000 / 6,5Kg	33x73 L7500 / 9,2Kg	33x73 L10000 / 11,8Kg

UWAGI

- Ten zestaw instrukcji zawiera ważne informacje dotyczące bezpieczeństwa przy instalowaniu, należy przeczytać wszystkie instrukcje przed przystąpieniem do instalowania. Zachować te instrukcje do późniejszego użytku.
- Niniejsze instrukcje są przeznaczone wyłącznie dla wykwalifikowanego personelu technicznego wykonującego instalację. Żadna inna informacja, zawarta w tym zeszycie nie jest przeznaczona dla ostatecznego użytkownika!

- Użycie DBM inne, od przewidzianego w tych instrukcjach jest zabronione; użycie niewłaściwe może być powodem niebezpieczeństwa lub powodować szkody ludziom i rzeczom.
- Nie wykonywać żadnych zmian o ile nie są przewidziane w instrukcji; tego typu operacje mogą jedynie spowodować niewłaściwe działanie; NICE nie bierze żadnej odpowiedzialności za szkody wynikłe ze zmian w produktach.
- Materiał w jaki był opakowany DBM musi być zniszczony zgodnie z miejscowymi przepisami.

1) Opis produktu i jego przeznaczenie

DBM jest urządzeniem mechanicznym, składającym się z jednej lub dwóch prowadnic aluminiowych, w których znajduje się osłona z przewodami, pozwalająca na połączenie elektryczne jednej z czułych krawędzi bezpieczeństwa, znajdujących się na skrzydle przesuwanej liniowo, jak, na przykład skrzydło bramy przesuwanej.

Prowadnica aluminiowa jest montowana na całej długości skrzydła, i jest dostarczana w elementach o długości 2,5 metra, które można ze sobą łączyć za pomocą odpowiednich złączy, będących na wyposażeniu.

Rysunek 1 przedstawia przykład instalacji DBM na typowym automacie zamykającym.

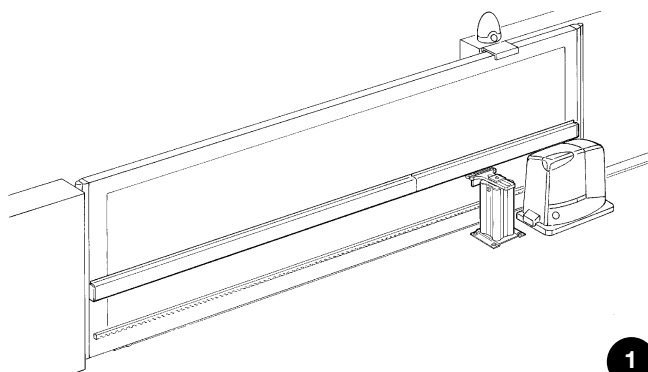

2) Instalacja

1. Sprawdzić minimalne wartości pomiędzy kolumnką i końcami prowadnicy w dwóch pozycjach – przy skrzydle całkowicie otwartym i całkowicie zamkniętym, tak jak to pokazano na rysunkach 2 i 3.

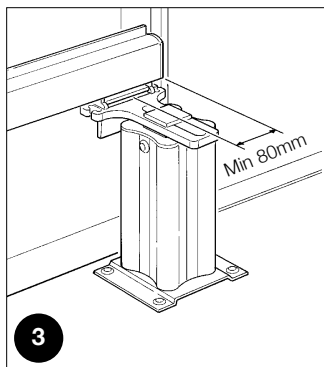
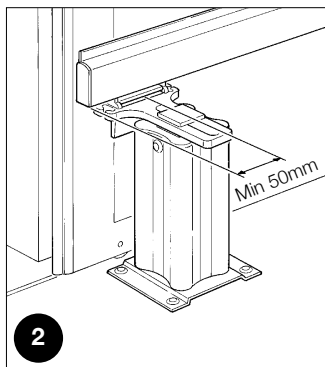

2. Ustalić wysokość na której należy zamocować aluminiową prowadnicę na skrzydle i pozycję kolumnki, biorąc pod uwagę wysokości podane na rysunku 4.

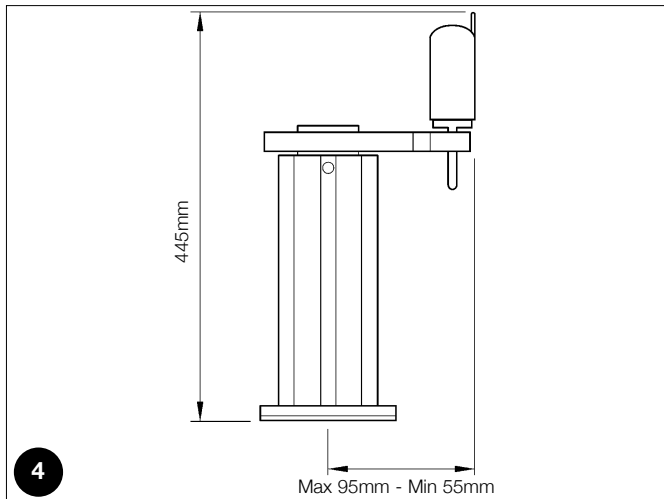

⚠ Aby zapobiec niepotrzebnemu skręceniu kolumnki, należy zamontować prowadnice w najniższym położeniu, możliwym położeniu.

3. Sprawdzić, czy na skrzydle jest odpowiednia płaszczyzna do jej zamocowania.

⚠ Prowadnicę należy zamocować dokładnie poziomo i musi pozostać cały czas prosta.

4. Aby zamontować pierwszy odcinek aluminiowej prowadnicy na skrzydle, należy przewiercić górną krawędź przynajmniej co 50 cm i użyć śruby mocujące, odpowiednie do wymiarów skrzydła.

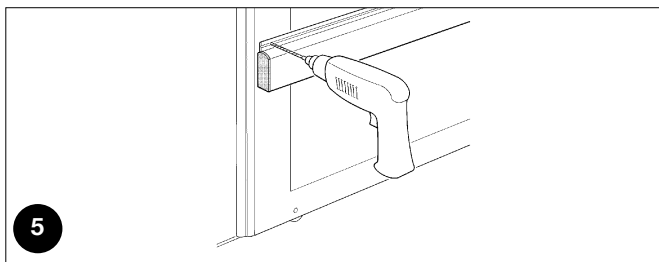

5. Za pomocą 3 odpowiednich szpilek połączyć drugi odcinek aluminiowej prowadnicy i tak dalej przy następnych, ewentualnych odcinkach prowadnicy. Po uzyskaniu długości skrzydła, odciąć nadmierny odcinek prowadnicy.

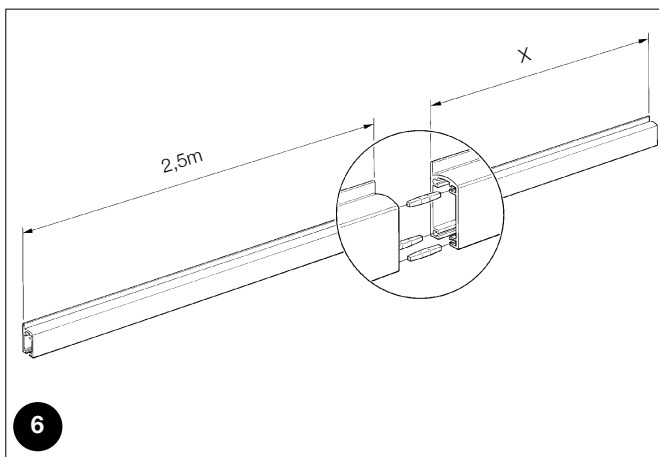

6. Połączyć kolumnkę, tak jak na rysunku 7. Jeśli prowadnica została zamontowana na wysokości mniejszej niż 445 mm, to należy skrócić kolumnkę, odcinając dolny brzeg.

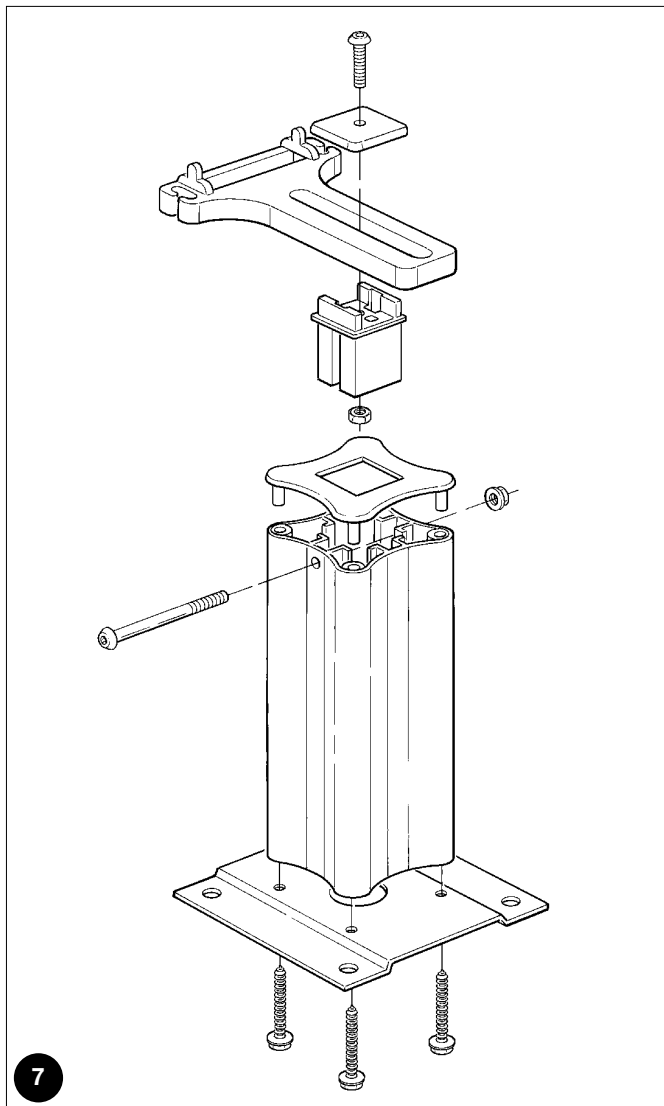

7. Rozłożyć osłonę przewodu, jednocząc odcinki wcześniej przygotowane, aż do uzyskania dokładnej długości aluminiowej prowadnicy.

8. Ułożyć osłonę przewodów na płaskiej powierzchni z otwartym bokiem do góry, i pomagając sobie narzędziem, włożyć przewód jaki jest w zestawie. Na końcach zostawić przewód tak długi, aby można było osiągnąć miejsca połączeń elektrycznych.

9. Włożyć osłonę przewodu wewnątrz aluminiowej prowadnicy, tak jak na rysunku 8.

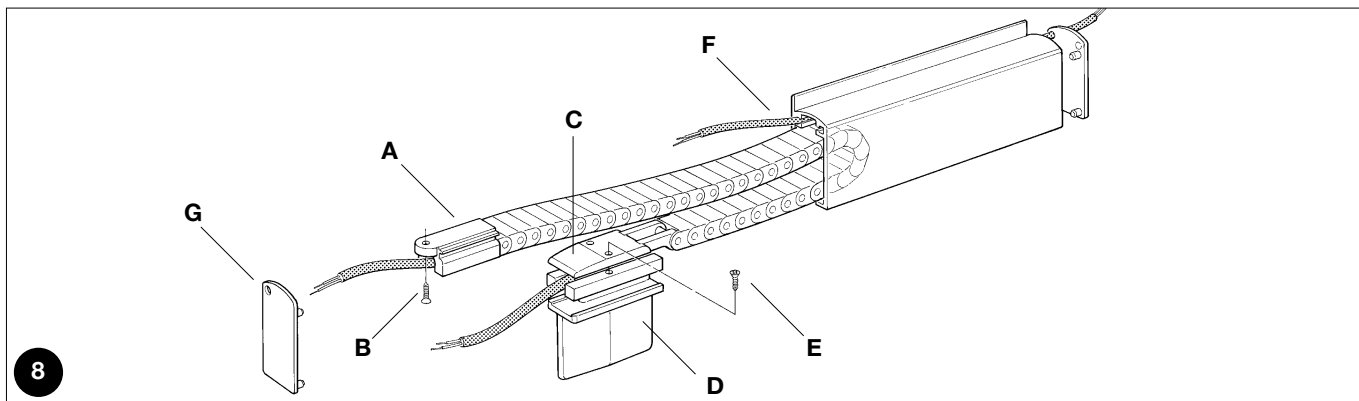

10. Na górnym odcinku osłony przewodu dołączyć głowice zakończenia "A"; następnie włożyć ją do odpowiedniego gniazda prowadnicy a następnie przykręcić za pomocą śruby "B".

11. Połączyć wózek i suwak, łącząc obydwie części "C" i "D" za pomocą odpowiednich śrub "E".

12. Włożyć do prowadnicy wózek z suwakiem w ten sposób połączony i sprawdzić, czy przesuwają się bez problemów wzdłuż całej prowadnicy. Wózek z suwakiem nie może być absolutnie smarowany!

13. W przypadku, kiedy używa się także drugiej, czulej krawędzi na przeciwnym boku skrzydła, należy wykorzystać otwór "F" do przełożenia przewodu elektrycznego, następnie przewiercić zatyczki zamykające w punkcie "G".

14. Wprowadzić przewód do kolumnki, tak jak pokazano na rysunku 9; następnie włożyć głowicę kolumnki wózka z suwakiem prowadnicy.

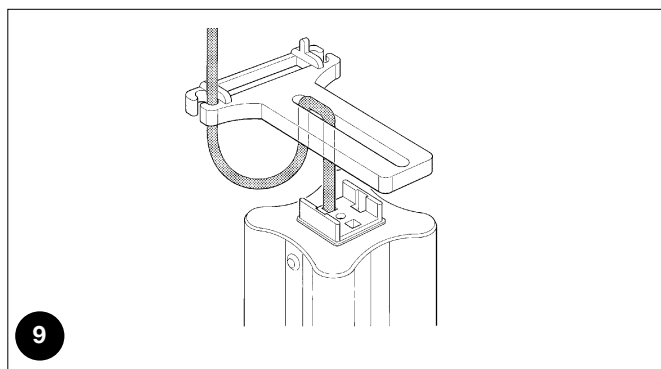

15. Zamocować kolumnkę do ziemi w przewidzianym miejscu za pomocą śrub i kołków rozporowych.

16. Ustawić głowicę kolumnki w taki sposób, aby nie była narażona na żadne wychylenie podczas całego skoku skrzydła; następnie silnie dokręcić wszystkie śruby.

17. Wykonać próbę przesuwania skrzydła na całej długości i sprawdzić, czy niema miejsc w których kolumnka byłaby poddana uderzeniom wzdłużnym lub poprzecznym, innych od tych jakie powstają przy przesuwaniu wózka z suwakiem.

18. Wykonać połączenia elektryczne czulej krawędzi, od strony przewodu i od jednostki wykrywania krawędzi z drugiej strony przewodu.

3) Odbiór

Do odbioru prowadnicy DBM należy wykonać następujące próby:

1. Przesunąć skrzydło na całej długości i sprawdzić czy niema punktów gdzie wózek i suwak poddane są większym oporom.
2. Przesunąć skrzydło na całej długości i sprawdzić czy niema punktów gdzie kolumnienka byłaby poddana uderzeniom wzdłużnym lub poprzecznym, innych od tych, jakie powstają przy przesuwaniu wózka z suwakiem.
3. Nacisnąć więcej razy na czulą krawędź i sprawdzić, czy za każdym razem jednostka wykrywająca przełączy się ze stanu aktywnego (On) do stanu alarmu (Off). Przesunąć więcej razy skrzydło na całej jego długości i sprawdzić, czy jednostka wykrywająca jest cały czas w stanie aktywnym (On).
4. Wykonać ewentualne kontrole przewidziane dla odbioru czulej krawędzi i jednostki wykrywającej.

4) Konserwacja

Aby zachować maksymalną żywotność prowadnicy DBM, należy ją regularnie konserwować w odstępach czasu nie większych niż 6 miesięcy.

1. Sprawdzić stan zużycia wszystkich materiałów składowych prowadnicy DBM ze szczególnym uwzględnieniem korozji i oksydacji aluminiowej prowadnicy, kolumnienki i odpowiednich mocowań.
2. Wykonać wszystkie próby i kontrole przewidziane w rozdziale "Odbiór".

5) Likwidacja

Prowadnica DBM składa się z różnego rodzaju materiałów, niektóre z nich mogą być poddane recyklingowi: aluminium, przewody elektryczne; inne muszą być zlikwidowane, na przykład osłona przewodu z tworzywa.

1. Zdemontować prowadnicę DBM według odwrotnej kolejności niż opisanej w rozdziale "Instalacja".
2. Oddzielić, na ile to możliwe elementy, które mogą lub muszą być poddane recyklingowi lub likwidacji w różny sposób.
3. Przekazać różne materiały w ten sposób oddzielone do miejsc zajmujących się odzyskiwaniem i likwidacją przewidzianą na poziomie lokalnym.

6) Charakterystyki techniczne

Mając na celu ulepszenie swoich produktów, Nice S.A. zastrzega sobie prawo zmian w charakterystykach technicznych w każdym momencie i bez uprzedniego powiadomienia, zachowując funkcjonalność i przeznaczenie.

Wszystkie podane charakterystyki techniczne odnoszą się do temperatury otoczenia 20°C (±5°C)

Dane wzorcowe DBM

Typologia	Urządzenie do podłączenia instalacji elektrycznej do listw pneumatycznych zabezpieczających w ruchomych skrzydła		
Wersje dostępne	DBM5	DBM7,5	DBM10
Całkowita długość prowadnicy	5m	7,5m	10m
Maksymalne otwarcie skrzydła	4,87m	7,37m	9,87m
Długość kabla elektrycznego	9m	11,5m	14m
Typ dostarczonego kabla	4x0,22mm ²		
Oporność kabla	800mΩ/m		
Kolor prowadnicy	Anodyzowane w srebrnym kolorze		
Ilość ruchów	>100.000 (Bezproszkowe i prawidłowo zainstalowane)		
Zastosowanie w środowisku nadzwyczaj kwaśnym, słonym lub nadzwyczaj wybuchowym.	Nie		
Temperatura pracy	-30 ÷ 70°C		
Wymiary / waga (wraz z akcesoriami)	33x73 L5000 / 6,5Kg	33x73 L7500 / 9,2Kg	33x73 L10000 / 11,8Kg



COMPANY
WITH QUALITY SYSTEM
CERTIFIED BY DNV
=ISO 9001/2000=

 **Nice SpA**
Oderzo TV Italia
Tel. +39.0422.85.38.38
Fax +39.0422.85.35.85
info@niceforyou.com

 **Nice Padova**
Sarmeola di Rubano PD Italia
Tel. +39.049.89.78.93.2
Fax +39.049.89.73.85.2
infopd@niceforyou.com

 **Nice Roma**
Roma Italia
Tel. +39.06.72.67.17.61
Fax +39.06.72.67.55.20
inforoma@niceforyou.com

 **Nice France**
Buchelay
Tel. +33.(0)1.30.33.95.95
Fax +33.(0)1.30.33.95.96
info@fr.niceforyou.com

 **Nice Rhône-Alpes**
Decines Charpieu France
Tel. +33.(0)4.78.26.56.53
Fax +33.(0)4.78.26.57.53
infoyon@fr.niceforyou.com

 **Nice France Sud**
Aubagne France
Tel. +33.(0)4.42.62.42.52
Fax +33.(0)4.42.62.42.50
infomarseille@fr.niceforyou.com

 **Nice Belgium**
Leuven (Heverlee)
Tel. +32.(0)16.38.69.00
Fax +32.(0)16.38.69.01
info@be.niceforyou.com

 **Nice España Madrid**
Tel. +34.9.16.16.33.00
Fax +34.9.16.16.30.10
info@es.niceforyou.com

 **Nice España Barcelona**
Tel. +34.9.35.88.34.32
Fax +34.9.35.88.42.49
info@es.niceforyou.com

 **Nice Polska**
Pruszków
Tel. +48.22.728.33.22
Fax +48.22.728.25.10
info@pl.niceforyou.com

 **Nice UK**
Chesterfield
Tel. +44.87.07.55.30.10
Fax +44.87.07.55.30.11
info@uk.niceforyou.com

 **Nice China**
Shanghai
Tel. +86.21.575.701.46
Fax +86.21.575.701.44
info@cn.niceforyou.com